



# INOKIM

Urban Freedom



# OX

## MANUÁL



Electric



Personal



Mobility

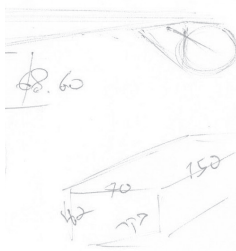
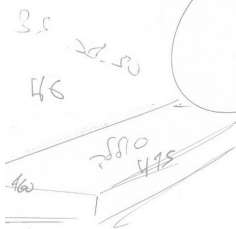
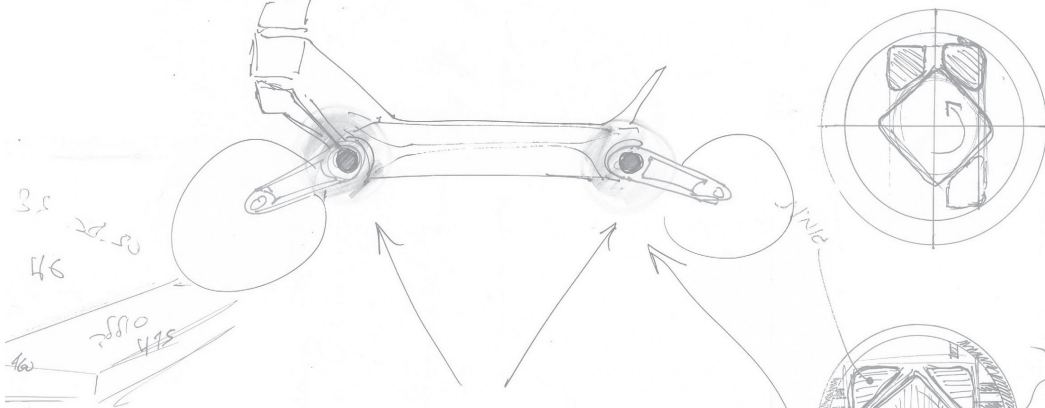
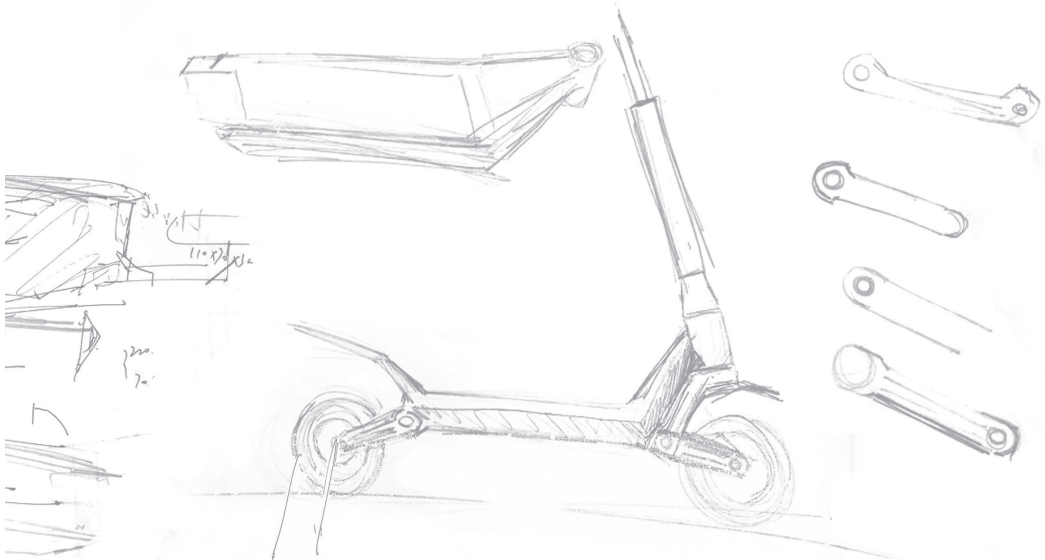

The reason I wanted the extended ends on the suspension hinge side of the Arms is to

the two centers of the suspensions and I want to later on, put a decorative Tap, ~~ms~~(plastic) inside.

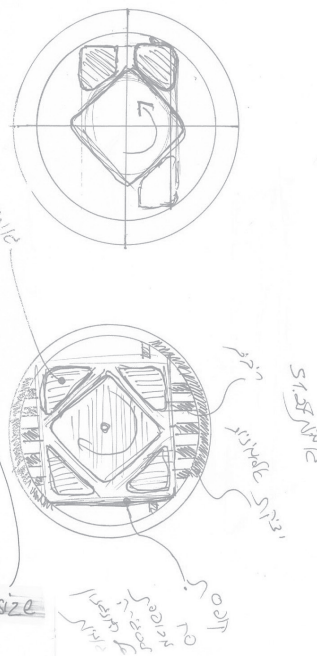

## **Blahopřejeme k Vaší nové koloběžce INOKIM OX!**

Jsme rádi, že jste se rozhodl pro značku INOKIM. Doufáme, že budete mít skvělý zážitek z jízdy, zvýší se efektivita a zábava Vaší každodenní cesty.

### **Poznámka od designéra:**

Když jsem začal navrhovat svoji první e-koloběžku, představil jsem si svět, kde se auta používají jen na dlouhé vzdálenosti, zatím co lehké osobní elektrické zařízení se stávají primárním způsobem dopravy v městském prostředí.

Po sedmi letech vývoje rychlých, lehkých & malých koloběžek jsme zjistili, že potřebujeme silnější koloběžku. Naším cílem bylo poskytnout dobré řešení pro těžší jezdce, delší vzdálenost a stoupání v městském i okolním prostředí.

Vytvořili jsme OX jako integrální součást Vašeho života.

**Bavte se, jezděte opatrně a bezpečně se vraťte domů.**

STANIS



Nimrod Sapir Riccardo

## **ZŘEKnutí SE ODPOVĚDNOSTI**

MYWAY NINGBO I.T. NEBUDE ODPOVĚDNÁ ZA JAKÉKOLIV ZVLÁŠTNÍ, NÁSLEDNÉ NEBO NÁHODNÉ ŠKODY, KTERÉ JSOU ZAPŘÍČENĚNNÉ POUŽITÍM NEBO ZNEUŽITÍM VÝROBKŮ SPOLEČNOSTI MYWAY NINGBO. UŽIVATEL SOUHLASÍ S PŘÍJMUTÍM PLNÉ ODPOVĚDNOSTI ZA VŠECHNY TAKOVÉ RIZIKA A NEBUDE SA SOUDIT S MYWAY NINGBO.



## Obsah manuálu:

PROČ SI PŘEČÍST MANUÁL? .....	2
BEZPEČNOSTNÍ UPOZORNĚNÍ .....	3
SPECIFIKACE .....	4
ROZBALENÍ VAŠEHO OX! .....	6
BATERIE .....	8
OVLÁDACÍ PANEL .....	10
NASTAVENÍ DISPLEJE .....	12
OX PATENTOVANÉ ODPRUŽENÍ .....	14
BEZPEČNÁ JÍZDA .....	16
NASTAVENÍ SKLÁDACÍHO MECHANISMU .....	18
SÉRIOVÉ ČÍSLO .....	19

## PROČ ČÍST TUTO PŘÍRUČKU?

Pochopení funkcí, výkonu, správného používání a údržby vašeho nového INOKIMu vám pomůže:



### UŽÍVAT SI

Vytěžte maximum ze své první a každé další jízdy.



### JEZDIT CHYTŘE

Pro bezpečnost sebe i svého okolí.



### UDRŽOVAT VÁŠ INOKIM

Pro mnoho let bezpečného a zábavného ježdění.

## BEZPEČNOSTNÍ UPOZORNĚNÍ



### VAROVÁNÍ

**Jízda ve špatných povětrnostních podmínkách je zakázána:** Nikdy nejezděte v dešti, sněhu, na zmrzlé či mokré cestě, vodě, ve špatné viditelnosti nebo v jiných nepříznivých podmínkách.

**Vždy noste přilbu.** Nejzávažnější zranění, které se během jízdy může stát, je zranění hlavy. Nošením přilby je možné tomu zabránit. Podle pokynů musíte během jízdy na OX nosit přilbu.

**Dodržujte místní normy.** Některé země nebo regiony vyžadují bezpečnostní zařazení nebo výstroj. Je Vaší povinností znát zákony a dodržovat je.

**Pevně zajistěte sklopnou páku** a zkontrolujte brzdy před každou jízdou.

**Nedělejte kaskadérské kousky** či skoky a nejezděte na jednom kole. Zvyšuje to šanci na zranění nebo poškození koloběžky.

**Nevozte** další osoby.

**První jízdu s INOKIM OX** vyzkoušejte na vzdáleném místě bez překážek.

## SPECIFIKACE

MODEL	OX ( Hero   Super   Balance )
Lithiová baterie	60V 13AH (Hero)   60V 21AH (Super)   52V 13AH (Balance)
Váha (+-0.5 kg)	25 kg (Hero)   27kg (Super)   26 kg (Balance)
Dojezd(Eco mód)	60 km (Hero)   110 km (Super)   55 km (Balance)
Dojezd(Mód plné rychlosti)	50 km (Hero)   90 km (Super)   50 km (Balance)
Eco mód je s konstantní rychlostí 15 km/h, mód plné rychlosti je s konstantní rychlostí 25 km/h, zatížení 75 kg, při teplotě 25 °C, plynulá jízda na rovné vozovce.	
Čas nabíjení	8 hodin (Hero)   12.5 hodin (Super)   7 hodin (Balance)
Motor	1000W - peak 1300W (Hero   Super) 700W - peak 1100W (Balance)
Rychlost	25 km/h
Brzdy	Přední bubnová brzda, zadní kotoučová brzda
Velikost pneumatik	10x2,5 palcové pneumatiky, lze volitelně vybavit i 10x3 palcovými off-roadovými pneumatikami
Tlak v pneumatikách	40 psi až 50 psi
Ve složeném stavu D x Š x V (cm)	122 x 59 x 54 cm
V rozloženém stavu D x Š x V (cm)	122 x 59 x 130 cm
Nosnost	120 kg
Osvětlení	Integrovaná LED světla do auta
Ovládací panel	LCD displej s funkcemi a osvětlením



**Doporučený tlak vzduchu v pneumatikách: 40-50psi.**



HMOTNOST	DOJEZD	MAX. RYCHLOST	MAX. NOSNOST	DOBA NABÍJENÍ
25-27 kg 26 kg	60-110 km 50-55 km	25 km/h	120 kg	7-12.5 hodin pro plné nabití

\* Parametry nahoře platí pro modely Hero & Super | Parametry dole platí pro model Balance

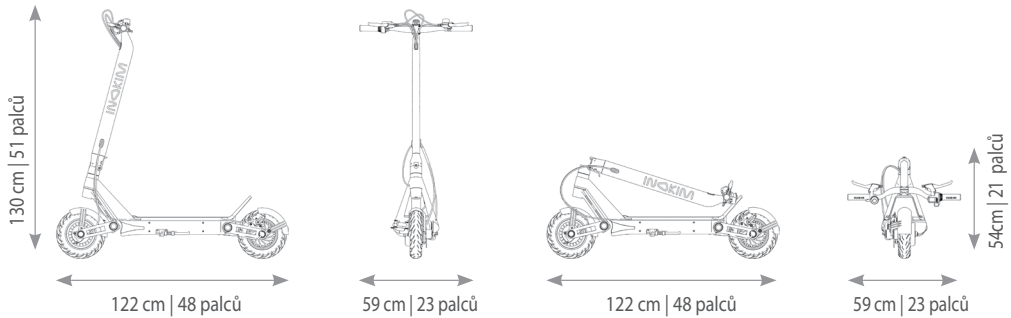
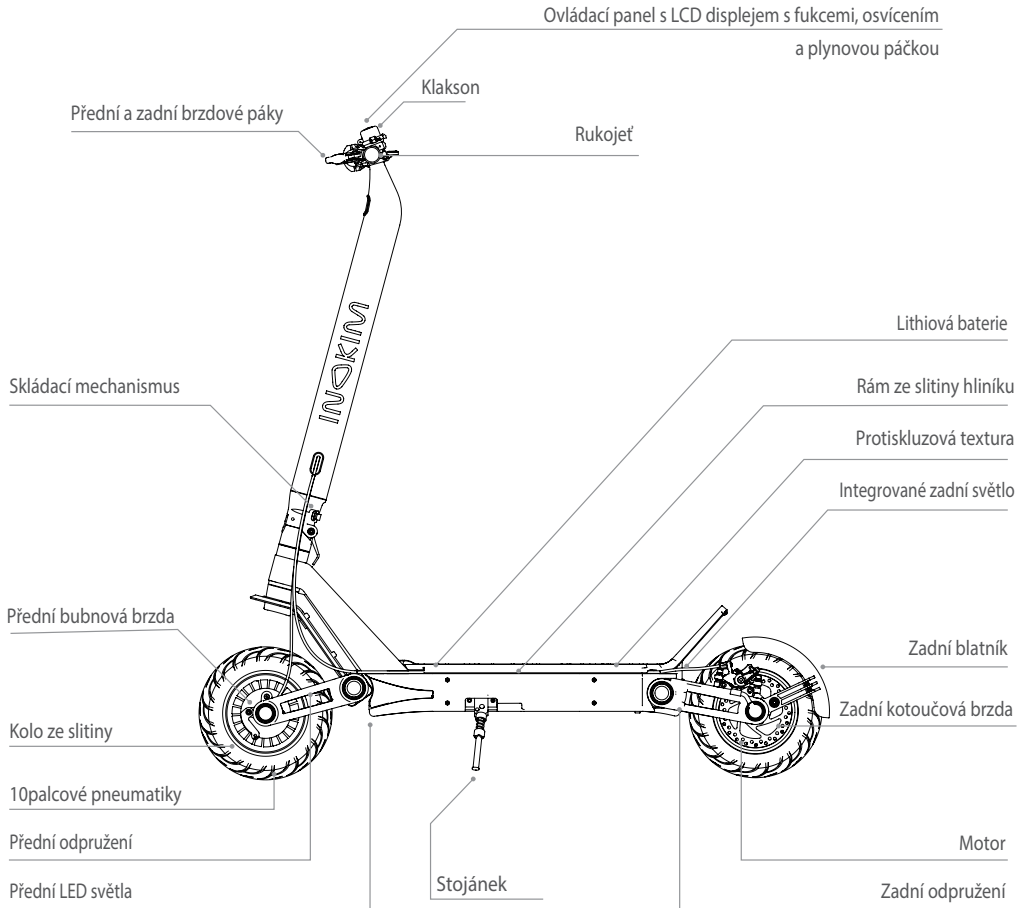

## ROZBALENÍ VAŠEHO OX!

Jste připravení pustit na svobodu Vaši novou koloběžku INOKIM OX?  
Prosím postupujte podle následujících instrukcí.

- 1 Když je koloběžka OX složená, postavte ji na stojan. Zatlačením zadního konce OX uvolníte zajištění SNAP. Zatlačte zadní část koloběžky pro uvolnění zámku.

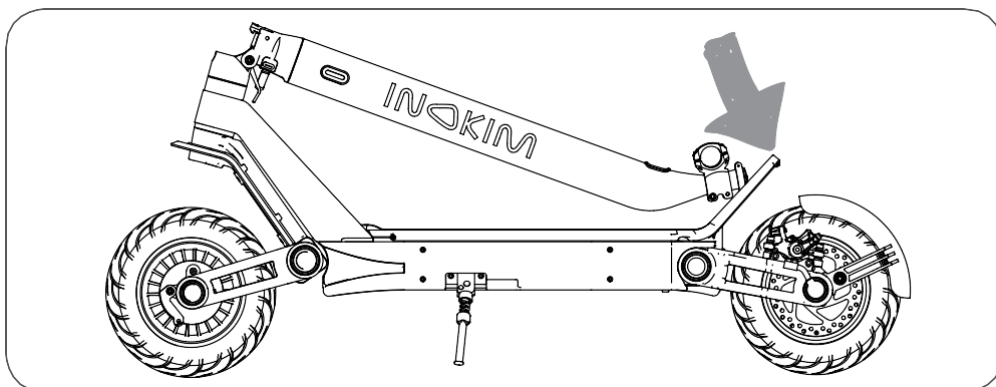

- 2 Uvolněte červenou páčku.

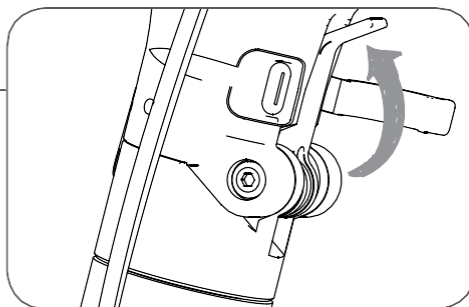

- 3 Řídítka dejte na správné místo a utáhněte imbusovým klíčem (4 mm).

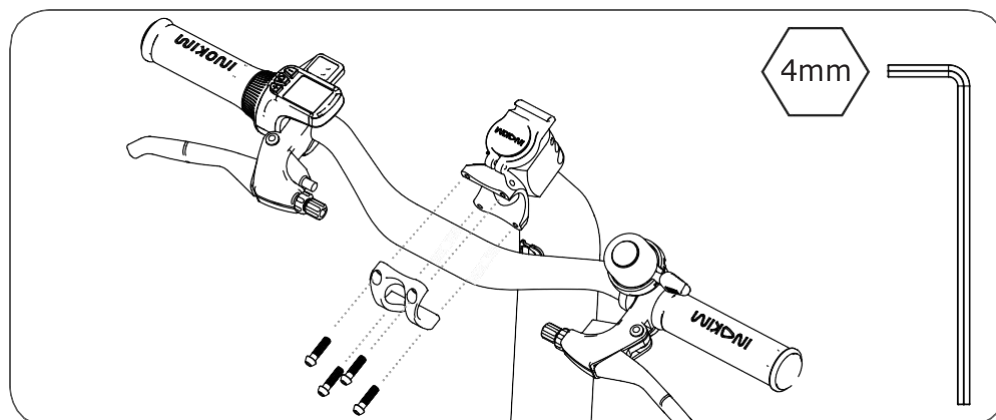

## ROZBALENÍ VAŠEHO OX!

- 4** Úhel brzd nastavte podle vlastní výšky. Při jízdě byste měli mít zápěstí rovně.

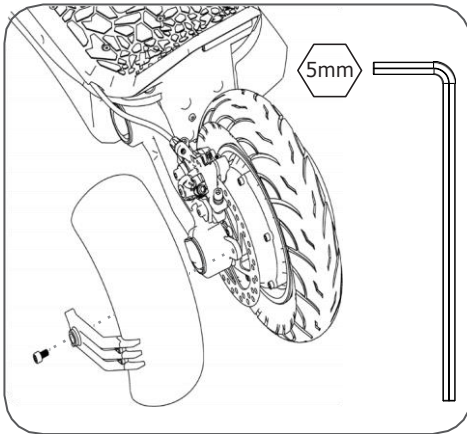
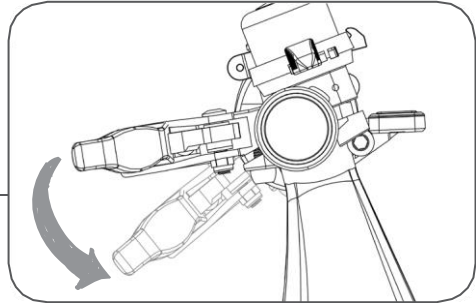

- 5** Připevněte zadní blatník pomocí imbusového klíče (5 mm).

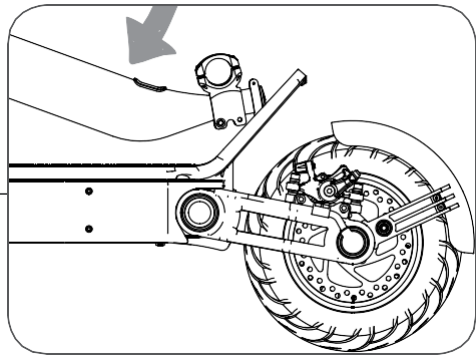

- 6** Při skládání jednoduše zacvakněte řídkovou tyč na místo.

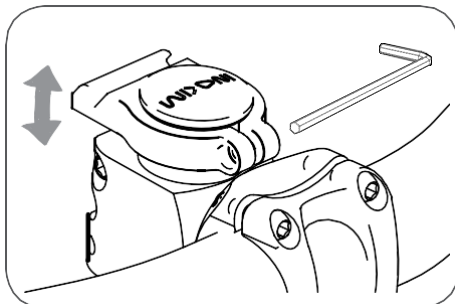

- 7** Když je zámek příliš volný / těsný, můžete ho jemně doladit nastavením výšky zajišťovacího háku imbusovým klíčem (2,5mm).

## BATERIE

Vaše koloběžka OX má lithiovou baterii s vnějším konektorem.  
Při nabíjení připojte nabíjecí kabel v tomto pořadí:

**NEJDŘÍVE** připojte nabíječku ke konektoru koloběžky,  
**POTOM** nabíječku zapojte do elektrické zásuvky.

### Indikace nabíjení:

**ČERVENÉ světlo** – Probíhá nabíjení  
**ZELENÉ světlo** – Nabíjení dokončeno

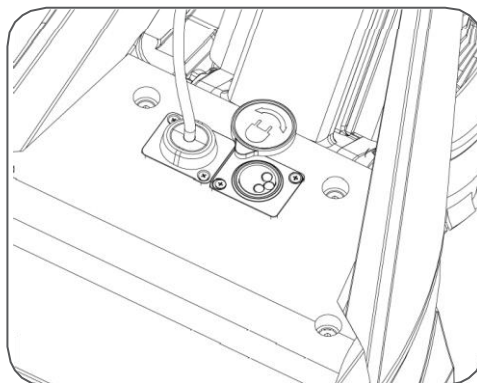

### MAXIMALIZUJTE VÝKON BATERIE:

1. Poprvé svoji OX koloběžku nabijte DOPLNA. Tento krok podpoří delší životnost baterie.
2. Nenechávejte plně nabitou baterii připojenou k nabíječce, protože nadměrné nabíjení může zkrátit životnost baterie.
3. Vyvarujte se extrémním teplotám. Baterie se vždy snažte uchovávat při teplotě mezi 15 °C a 25 °C. Extrémní teploty snižují kapacitu a životnost baterie. Koloběžka s přehřátou nebo studenou baterií nemusí dočasně fungovat.
4. Minimálně jednou za měsíc plně nabijte baterii.
5. Čas od času zcela vybijte baterii ježděním. Použijte všechnu energii uloženou v baterii.
6. Před dlouhodobým skladováním nabijte baterii přibližně do poloviny.

## BATERIE



### NAŘÍZENÍ O BEZPEČNOSTI BATERIE:

Baterii uchovávejte mimo dosahu dětí a domácích zvířat. Vystavení se napětí baterie může způsobit smrt nebo vážné zranění.

**Před vykonáním jakékoliv údržby odpojte baterii ze zásuvky.** Je nebezpečné pracovat na koloběžce, když je zapojená do zásuvky. Elektrický šok může způsobit vážné zranění a poškodit koloběžku.

#### **NEPOUŽÍVEJTE koloběžku, když je baterie:**

- Poškozená
- Vydává neobvyklý zápach nebo nadměrné teplo
- Má jakýkoliv únik

#### **Nepoužívejte koloběžku během nabíjení!**

**Baterii nabíjejte pouze nabíječkou schválenou společností INOKIM.** Použití, skladování nebo nabíjení baterie INOKIM mimo specifikované omezení může vést ke zrušení záruky, poškození baterie a neúčinnému nabíjení baterie.

#### **NEZASAHOJTE DO BATERIE, NENIČTE JI A ANI JI NEROZEBÍREJTE!**

**V PŘÍPADĚ POŠKOZENÍ BATERIE ZABRAŇTE KAPALINĚ KONTAKTU S POKOŽKOU NEBO OČIMA. POKUD SE TO STANE, OKAMŽITĚ ZAČNĚTE ZASAŽENÉ OBLASTI OPLACHOVAT VODOU A VYHLEDEJTE LEKÁŘSKOU POMOC.**

## OVLÁDACÍ PANEL

### LCD DISPLEJ

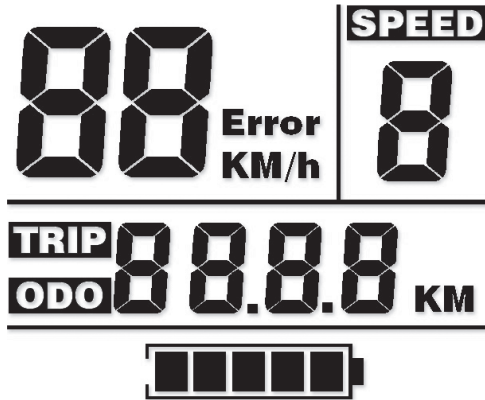



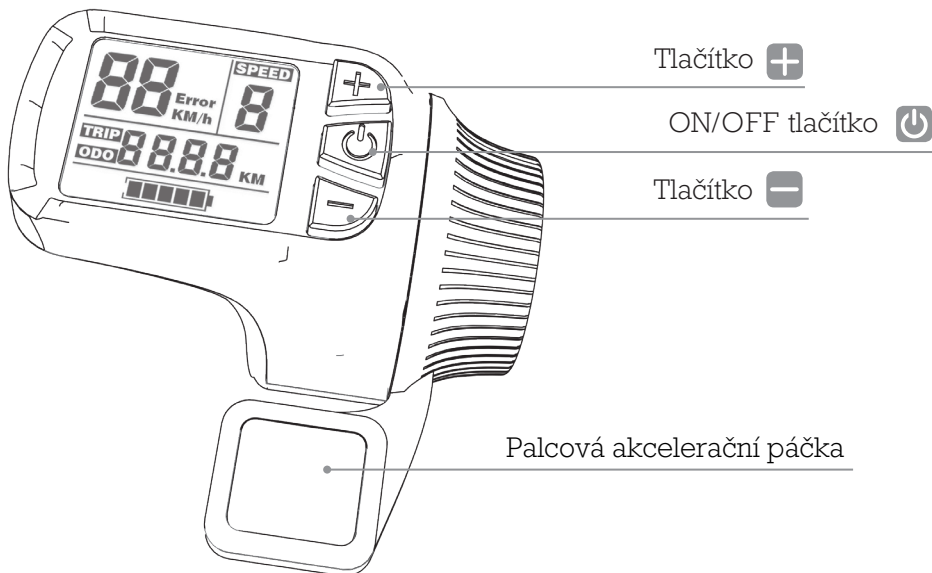





### TLAČÍTKA OVLÁDACÍHO PANELU



ČEKEJTE, AŽ LCD DISPLEJ PŘESTANE  
BLIKÁT NEŽ ZAHÁJÍTE JÍZDU.

## OVLÁDACÍ PANEL

- ZAPNUTÍ** Pro zapnutí stiskněte:  před jízdou počkejte, až displej přestane blikat.
- VYPNUTÍ** Pro vypnutí stiskněte  na tři sekundy.
- AUTO VYPNUTÍ** Po deseti minutách nečinnosti se koloběžka sama vypne.
- AKCELERACE** Pro rozjetí se: opatrně stiskněte plynovou páčku. **Bud'te opatrní, koloběžka má velkou sílu!**
- SPEED** Tato funkce slouží na omezení maximální rychlosti koloběžky, pro začátečníky nebo pro lepší jízdu v rušném prostředí. Režim je možné změnit pomocí   tlačítek.
- TRIP** Vzdálenost od posledního vynulování. Vynulujte dlouhým stisknutím .
- ODO** Pro přepnutí na ODO a napětí baterie stiskněte .
-  Ujetá vzdálenost koloběžky od výroby. Váš aktuální stav napětí baterie.
- SVĚTLA** Zapnutí předního a zadního světla: držte  Podsvícení LCD displeje signalizuje, že jsou světla zapnuté. Světla se automaticky zapnou, když je okolní jas nižší než nastavená hodnota. (Photocell - Můžete nastavit v režimu 5, p.13)
- Error** Váš systém zaznamenal chybu, kontaktujte nás přes [www.maxlinker.cz](http://www.maxlinker.cz).

## NASTAVENÍ DISPLEJE

### Jednoduchá navigace v nastaveních:

Zadání nastavení (mód 1): Stisknutím  zároveň na 2 sekundy.

Přepínání mezi módy: stisknutím 

Návrat do hlavní nabídky funkcí: držte 

#### LCD PODSVÍCENÍ

##### Mód 1

Jas LCD displeje má 3 úrovně: nízká / střední / vysoká. Pro změnu úrovně z 1 na 3: Stiskněte  .

Dlouhým stisknutím  uložíte nastavení.

Krátkým stisknutím  vstoupíte do režimu 2.

#### OMEZENÍ RYCHLOSTI

##### Mód 2

Předvolená a nejvyšší rychlost: 25 km / h. Můžete změnit další omezení rychlosti (od 6 km / h do 25 km / h).

Změna omezení rychlosti: pomocí  a 

Držte  pro uložení nastavení.



Krátkým stlačením  vstoupíte do režimu 3.

#### TEMPOMAT

##### Mód 3

Při jízdě stejnou rychlostí delší než deset (10) sekund se tempomat zapne. Když je tempomat zapnutý, můžete uvolnit palec z plynu a koloběžka bude pokračovat v jízdě. Tempomat je ze začátku vypnutý z bezpečnostních důvodů.

("n" vypnutý tempomat).

Povolení tempomatu: stiskněte  nebo 

("Y" zapnutý tempomat).

Držte  pro uložení nastavení

Krátkým stlačením vstoupíte do režimu 4.



## NASTAVENÍ DISPLEJE



### VAROVÁNÍ

**UVĚDOMTE SI, ŽE PŘI POUŽÍVÁNÍ TEMPOMATU  
PUŠTĚNÍM PLYNOVÉ PÁČKY NEZABRZDÍTE!!!**

**Můžete se ocitnout v nebezpečí nebo ohrozit ostatní.**

**Vaše 2 způsoby zastavení tempomatu:**

- Brzdíte pomocí brzdové páky LEVOU nebo PRAVOU.
- Znovu stlačte plynovou páčku.

Když se rozhodnete tempomat zapnout. Je velmi důležité,  
abyste trénovali rozjezd!

**KM / MÍLE** Předvolené nastavení: km/h ("0" km). Stiskněte +/-  
*Mód 4* pro přepnutí na míle ("1" míle)

Držte  pro uložení nastavení.

Krátkým stisknutím vstoupíte do režimu 5.

**PHOTOCELL** Ovládací panel má světelné senzory, které zjišťují úroveň světla  
*Mód 5* a podle toho zapínají a vypínají světla. Předvolené nastavení:

Photocell zapnuté („Y“ znamená ano)

Pro vypnutí stiskněte  nebo  ("n" znamená ne) Nastavení  
úrovně osvětlení – navolte "Y" a stiskněte 

Předvolená hodnota: 510.

Stisknutím + /- zvýšíte/ snížíte.

Držte  pro uložení nastavení.

## OX PATENTOVANÉ ODPRUŽENÍ

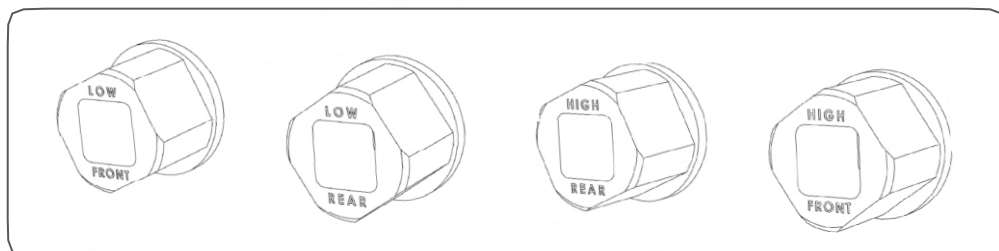

OX má jedinečný nastavitelný systém odpružení.

**OX Suspension Adapter Patent: OSAP**

**OSAP** umožňuje změnit polohu odpružení:

**NÍZKÁ POLOHA** – pro lepší stabilitu při vyšších rychlostech.

**VYSOKÁ POLOHA** – větší míra tlumení, vhodné v drsném terénu

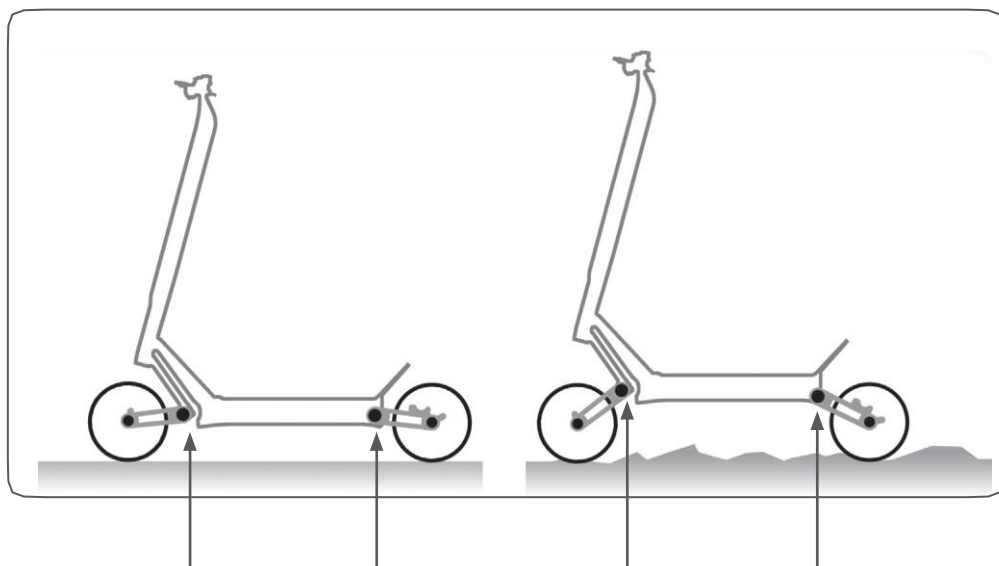

### **PŘI VÝMĚNĚ OSAP:**

Nevytahujte kolo z pantů.

Pracujte na pantech, které jsou na těle. V případě potřeby nás kontaktujte na [maxblinker.cz](http://maxblinker.cz).

## VÝMĚNA **OSAP** Z NÍZKÉ NA VYSOKOU

Pokud chcete změnit pozici na **VYSOKOU**, použijte soupravu **VYSOKÉ POZICE**:

Doporučuje se umístit OX na vyvýšený povrch, jako například na stoličku nebo krabici, aby bylo tělo pevně umístěné na povrchu a aby obě kola byly ve vzduchu.

Odstraňte gumové krytky a pomocí klíče s průměrem 19 mm uvolněte závěsná ramena odpružení z jejich místa.

Když je závěsné rameno na svém místě, vyměňte **OSAP** z **NÍZKEHO** na **VYSOKÉ** na každém závěsném rameni odpružení. Poskládejte v opačném pořadí. Na pomoc můžete použít náčrt uvedený níže.

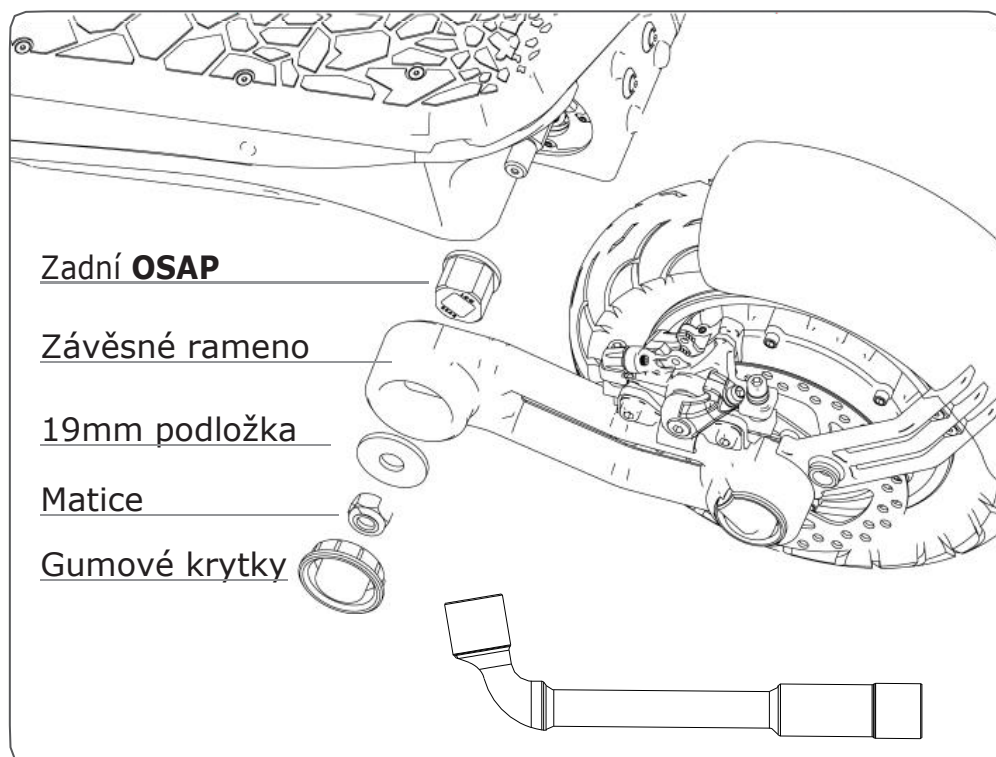

## BEZPEČNÁ JÍZDA

**Před jízdou se seznamte se svým OX.** Zkuste se naučit mít koloběžku pod kontrolou. Pomalu a opatrně zatáčejte a brzděte s dostatečnou brzdou dráhou a dostatečným místem kolem sebe. Nejprve jezděte pomaleji.

Pokud chcete získat kontrolu nad svojí koloběžkou, procvičte svou první jízdu na OX na otevřeném prostranství bez překážek, které by vás rušili.

OX vyžaduje krátkou dobu **seřízení a zaběhnutí**, aby se všechny pohyblivé části samy nastavily do správné polohy

### **Před každou jízdou vždy:**

1. Zkontrolujte funkčnost brzd.
2. Zkontrolujte opotřebení pneumatik.

Roztočte kola, abyste se ujistili, že je ještě není potřebné vyměnit. Ujistěte se, že se kola volně otáčejí a nedrhnou.

3. Zkontrolujte koloběžku vizuálně:

Všechny šrouby a matice jsou pevně a na svém místě. Všimněte si, pokud něco nevypadá dobře nebo vykazuje známky opotřebení.

**Pokud si nejste jistí, kontaktujte nás přes [www.maxblinker.cz](http://www.maxblinker.cz)**

### TECHNIKA JÍZDY:

**Před jízdou** postavte nohu co nejbližší k přední části koloběžky a druhou nohu nechte na zem. Ujistěte se, že je dráha před vámi volná.

**Pokud chcete začít jezdit**, odrazte se nohou, která je na zemi, vpřed (jako v případě nemotorové koloběžky). Ihned potom nohu položte na platformu koloběžky a stlačte plyn, nakloňte své tělo mírně dopředu, mírně pokrčte kolena a nalezněte vhodnou a stabilní polohu nohou na platformě.

## BEZPEČNÁ JÍZDA



**Při zrychlování se naklánějte dopředu.  
Při brždění nakloňte svou váhu dozadu!**

**Zabraňte přenášení tlaku Vašeho těla** na řídítka a řídicí tyč během brzdění!

**Nechejte si nohy za sebou**, (pohodlnější je umístit jednu nohu vpředu a druhou dozadu při 70° - 90° úhlu, jako na bruslích / surfu). Pomůže Vám to získat větší stabilitu.

**Zatáčení** - zatáčení na OX je podobné jako na surfu / lyžích / snowboardu. Řídítka by měli být rovnoběžné s tělem. Před odbočením se pozřete na požadovaný směr a ujistěte se, že je zatočení bezpečné.

**Brždění** - Těžiště nakloňte dozadu tak, aby brzdný účinek přešel přes nohy, a ne přes řídítka a skládací systém. Nejlepší je naučit se přenášet těžiště při brždění, v opačném případě existuje riziko převrácení dopředu či opotřebení a zničení řídkové tyče a skládacího systému.



Jízda, stejně jako většina sportů, představuje riziko zranění a poškození. Když se rozhodnete jezdit na koloběžce INOKIM, odpovědnost a všechny s tím spojená rizika jsou na Vás. Je nutné, abyste poznali bezpečnostní zásady, porozuměli jim a jednali podle nich.

## NASTAVENÍ SKLADACÍHO MECHANISMU

**Pokud je skládací mechanismus příliš volný nebo utáhnutý, dá se jednoduše nastavit.**



**Potřebné změny nastavení jsou velmi malé.  
Pracujte opatrně, buďte trpělivý a zvládnete to!**

### **Utáhnutí / Uvolnění:**

1. Červená páka skládacího mechanismu by měla být utáhnutá tak, že řídková tyč je pevná.
2. Pokud je červená páka volná, uvolněte ji a dotáhněte skládací mechanismus pomocí nastavovací hlavičky na přední straně. Stačí pootočit o 30° v protisměru hodinových ručiček.
3. Pokud je naopak až příliš utažená, uvolněte červenou páku a hlavičku pootočte opačným směrem.
4. Před jízdou si buďte jistí, že je vše vhodně nastaveno.

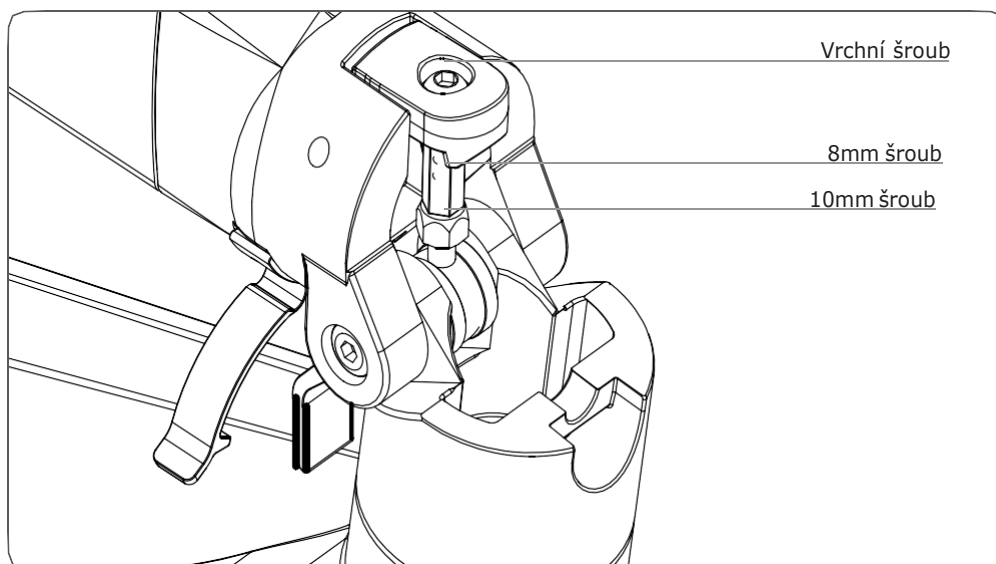

## SÉRIOVÉ ČÍSLO

**Každá INOKIM koloběžka má své jedinečné sériové číslo.**

Toto číslo poskytuje informace, které mohou být užitečné například při pojistném plnění v případě ztráty či krádeže.



**Zapište si sériové číslo Vaší OX koloběžky.  
Uchovejte si ho na bezpečném místě.**

**Číslo se nachází vpředu na spodní části desky nebo na krabici.**

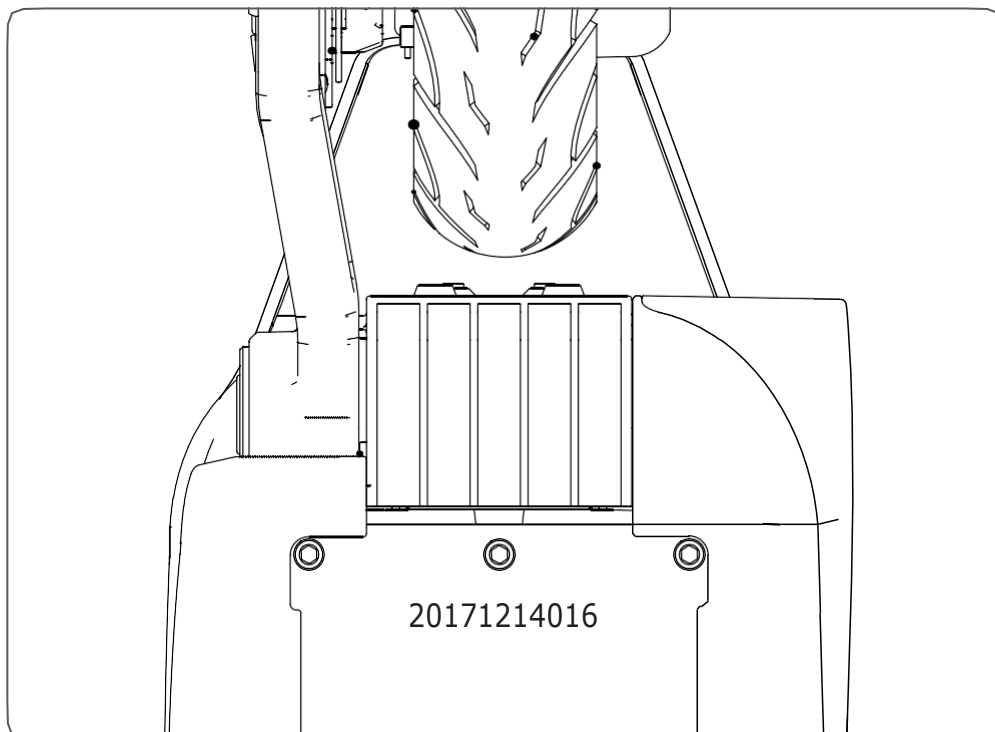

**Děkujeme vám za koupení koloběžky INOKIM  
OX! Přejeme vám s vaší novou koloběžkou  
mnoho šťastných kilometrů!**



Pokud vám je něco z tohoto manuálu nejasné, nebo máte s koloběžkou nějaký problém, tak nás prosím kontaktujte přes [www.maxblinker.cz](http://www.maxblinker.cz) a rádi vám pomůžeme.



**[www.maxblinker.cz](http://www.maxblinker.cz)**

Můžete nás sledovat na  
uvedených platformách:



**MaxBlinker.cz - elektrické koloběžky**



**@maxblinker.cz**



**Max Blinker Česká republika**





**Připojte se / vytvořte INOKIM RIDERS ve vašem městě!**



OPERATION & MANAGEMENT  
NINGBO MYWAY INTELLIGENT TECHNOLOGY CO.,LTD.  
17# PUTUOSHAN ROAD, BEILUN, NINGBO,  
ZHEJIANG PROVINCE, CHINA 315806  
WWW.INOKIM.COM | GLOBAL@INOKIM.COM



**LIKE A STAR**

Send us a pic of YOU & YOUR INOKIM  
We'll make it into a SHINING poster.

By the end of the year the one  
who has the most likes wins a  
S \* U \* P \* R \* I \* Z \* E



[WWW.INOKIM.COM](http://WWW.INOKIM.COM)